

# En Descobert

La Veu de la Majoria

ÉPOCA V –EDICIÓ ELECTRÒNIC@ NÚM. 8 – DESEMBRE 2005

Editat per Secció Sindical  
Comfia-CCOO caixaterrassa \*

## SUMARI.

- Editorial
- Col·laboracions
- Notícies
- Sabies que...
- Entreteniments
- Humor
- Programació TV

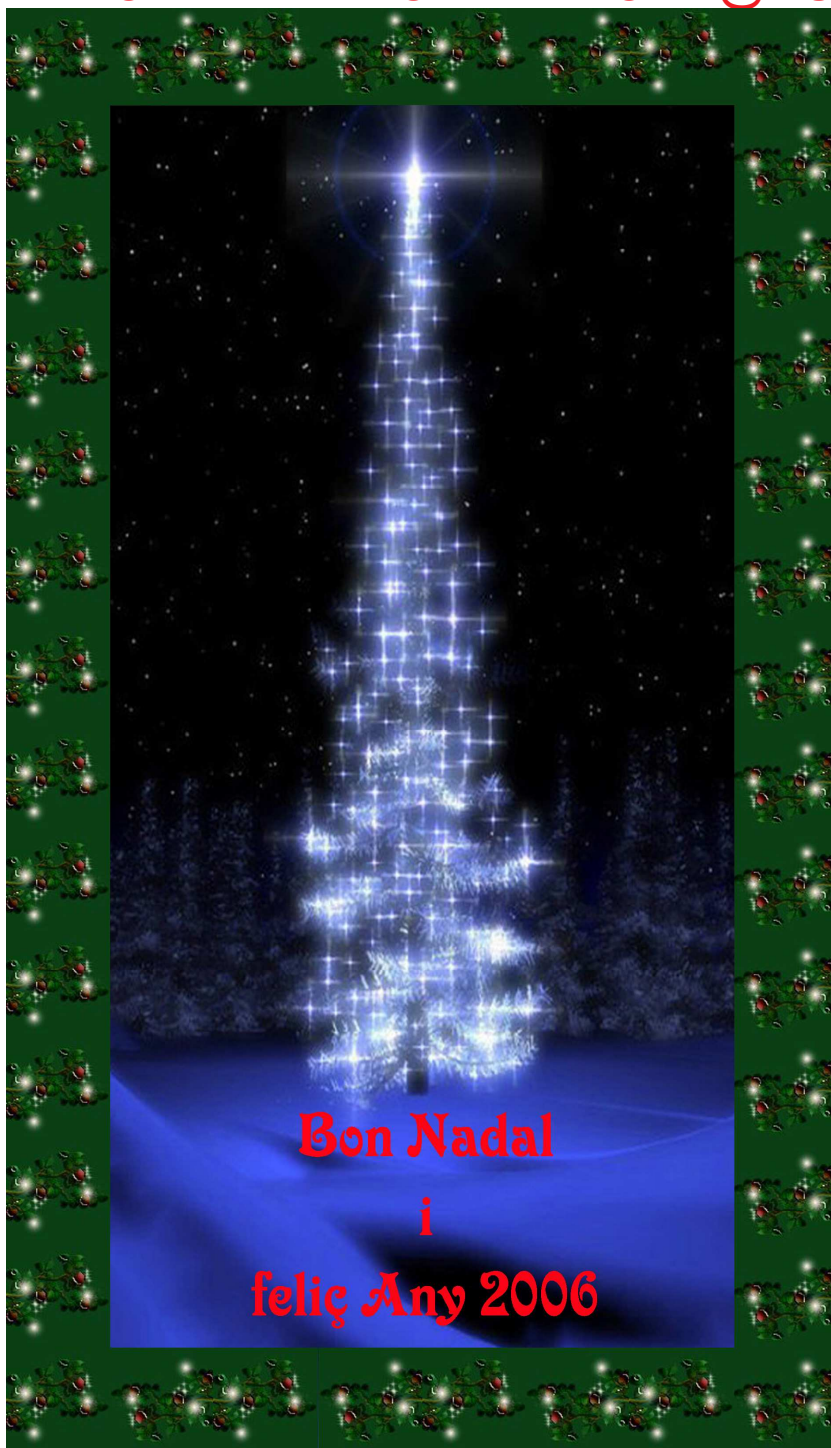

Podeu fer arribar les vostres col·laboracions i suggeriments preferentment per correu electrònic a [comfia-ccoo@caixaterrassa.es](mailto:comfia-ccoo@caixaterrassa.es) o per valisa al 722-Secció Sindical Comfia-CCOO. Tots els articles hauran d'anar identificats. La Secció Sindical de Comfia-CCOO no es fa responsable de l'opinió dels articles.

## ¿PERQUE LA GRAN BANCA VOL LA PRIVATITZACIÓ DE LES CAIXES?

Darrerament, la gran banca, està fent una “política de pressió” a la societat, per tal de fer creure, que les Caixes d'estalvi, son un perill per el sistema financer.

Tots sabem, que els bancs son societats anònimes amb accionistes i amb ànim de lucre, i que per contra, les caixes, son entitats de crèdit de caràcter fundacional que actuen sense ànim de lucre i no tenen accionistes.

Però també sabem, que actualment, les caixes tenen mes del 50 % dels recursos del sistema financer i aquest es el verdader problema per la banca.

Any rere any, les caixes han sabut fer la feina i han anat incrementant la part de pastís a la banca.

També, dins el sistema financer, els bancs han protagonitzat episodis de fallida i les caixes no n'han tingut mai cap.

Per tant, la gran banca, no diu la veritat, quant manifesta que si les caixes no es converteixen en societats anònimes, estan posant en perill el sistema financer.

Les caixes, amb la obra social, fan el paper d'atendre necessitats socials, en els àmbits culturals, assistència social i sanitària, educació i investigació, patrimoni historicoartístic i natural, medi ambient, així com per la cooperació al desenvolupament.

Per tant, **les caixes d'estalvi, son el motor de desenvolupament i cohesió social.**

El sindicat CC.OO., i concretament, la federació COMFIA-CCOO, ha dut ha terme unes jornades de estudi i reflexió el passat 30 de novembre i 1 de desembre, per tal de fer arribar a la societat la nostra veu amb l'objectiu de reivindicar l'estatus jurídic actual de les caixes.

La nostra caixa ha estat representada pels membres dels òrgans de govern.

A les jornades s'ha fet la presentació del llibre editat per la “Fundación 1º de Mayo”, amb el títol, **“EL PAPEL DE LAS CAJAS DE AHORROS EN LA PROMOCION DEL TEJIDO PRODUCTIVO Y LA COHESION SOCIAL”**. Es un estudio rigorós, que analitza amb profunditat el paper de les caixes i deixa palès que amb l'estatus social actual, el sistema financer no te cap tipus de perill, sinó tot el contrari.

**La Secció Sindical de Comfia-CC.OO de caixaterrassa \*, desitja plenament, que tant els poders públics com la societat en general, continuïn donant el seu suport i no permetin que les caixes es converteixin en societats anònimes.**



*Ser feliç és una actitud que pot fer més per la salut que molts medicaments. Si és més feliç tindrà millor la tensió, el sucre i el colesterol, i agafarà menys refredats. Les persones felices viuen més anys i amb més salut.*

**Aquí té una sèrie de consells per al dia a dia que el poden ajudar a sentir-se més feliç**

- ▶ Intenti veure el costat positiu de tot el que l'envolta i serà més feliç.
- ▶ No s'enfadi per coses que no ho mereixen.
- ▶ Eviti jutjar els altres, encara que siguin diferents a vostè, accepti'ls com són.
- ▶ Senti's a gust amb la vida i somrigui.
- ▶ Trobi un equilibri entre el que s'esforça i les recompenses que es dona a vostè mateix.
- ▶ Trobi una estona cada dia per a vostè mateix, per pensar, per escoltar-se, per repassar la seva agenda, per respirar tranquil, per relaxar-se.
- ▶ Recuperi algun dels seus entreteniments preferits.
- ▶ Estimi els seu cos, doni-li una vida sana, alimenti's de forma saludable. Eviti el tabac i l'alcohol, faci exercici regularment.
- ▶ Respecti les hores de descans. Descansi sempre abans de sentir-se exhaust. Aprengui a adonar-se de quan necessita descansar, no forci els seu cos fins a no poder més.
- ▶ Aprofiti les estones d'espera per descansar, respirar a fons i mirar al seu voltant amb calma (com quan ha d'esperar en una cua, o quan viatja en autobús o metro, o quan l'ordinador no funciona).

Autors: Lurdes Alonso, Eva Peguero i Roger Badia; Vocalla Comunicació

Comitè Editorial: Eva Peguero, Eivira Zarza i Jordi Monedero; Vocalla Comunicació

Il·lustracions: Eivira Zarza

Pots trobar més fulls a la nostra web:



Fulls d'informació per a pacients

## La serenitat

- ▶ Si vol alguna cosa, demani-la, no es quedi esperant que els altres ho endevinin.
- ▶ Si té preocupacions, agafi una llibreta i escrigui. L'ajudará a ordenar les seves idees i a sentir-se millor.
- ▶ Si té problemes pensi si tenen solució o no. Si tenen solució pensi si vol arreglar-los. Si vol solucionar-los, faci el que pugui i intenti no preocupar-se molt. Si no vol solucionar-los, accepti'ls. Si no tenen solució, no arreglarà res preocupant-se, accepti'ls i faci el que pugui per millorar la situació.
- ▶ Eviti preocupar-se pels problemes dels altres (fills, amics, etc.), deixi que ells es preocupin i vostè serà més útil per ajudar-los en el que pugui.
- ▶ Esforci's per fer les coses ben fetes cada dia, això l'ajudará a sentir-se millor.
- ▶ Somrigui, saludi els altres, sigui amable, gaudeixi dels bons moments. En definitiva, prengui's la vida amb més serenitat, la seva salut li agrairà.



Senti's a gust amb la vida i somrigui-li.



**ACCIDENTS LLEUS A LA FEINA: S'HAN DE DECLARAR TOTS.**

A qui no li ha passat alguna vegada a la oficina?: tallar-se amb un full de paper o amb les tisores; donar-se un cop amb el cantell de la taula o del taulell; ensopegar amb la porta del caixer, de la caixa forta o del submostrador; entrebancar-se a peu pla o per les escales; rrelliscar en el terra acabat de fregar; etc... Àdhuc alguna caiguda o accident de trànsit anant de casa a la feina o tornant de la feina a casa (*in itinere*).

Altres vegades ens passen incidències en les que no prenem mal, però en que en podríem haver pres: cau una estanteria, es desprèn una lluminària o una placa del sostre, hi ha un curt circuit i es produeix un petit incendi, etc...

Tot això són accidents o incidents laborals. En el cas d'haver-hi danys personals (encara que només sigui un tall o un cop) es considera *accident*; i en el cas de no haver-hi danys personals (però que n'hi podia haver hagut) es considera un *incident*.

Tant en un cas com en l'altre, la llei de Prevenció de Riscos Laborals diu que s'han de relacionar mensualment per part de la empresa i notificar-ho al Departament de Treball, tant per tenir-ne constància com per poder planificar les accions per tal de prevenir o reduir el risc de que tornin a passar.

Actualment a Caixaterrassa només consten oficialment com a accidents els que notifiquen les Mútues d'Accidents de Treball, es a dir els que l'accidentat ha acudit a la Mútua. Lògicament aquests son els casos més greus i algunes vegades suposen àdhuc una baixa mèdica.

Per tant, quan es donen les xifres de sinistralitat laboral, tots aquells petits (o no tant petits) accidents i incidents que realment han succeït no consten en les estadístiques, i així sembla que, per exemple en el nostre sector, gairebé no hi ha accidentalitat; la qual cosa a més de no reflectir la realitat, no permet corregir les possibles causes que l'originen.

Es per això que us demanem que, a partir d'ara, qualsevol accident o incident que us passi en el lloc de treball, en el camí d'anada i tornada de la feina, o en els desplaçaments durant la jornada laboral, ho comuniqueu a través del formulari que us adjuntem (feu-ne còpies per tenir-ne sempre de disponibles) per valisa a 720-Recursos Humans i una fotocòpia pel nostre control a 722-Comfia.CCOO.

NOTA: Us recordem que si patiu un accident de treball i necessiteu atenció mèdica us heu de dirigir a la Mútua d'Accidents de Treball que us correspongui, per tal de que consti oficialment com a accident laboral.

En el cas de que això no sigui possible s'ha de fer constar sempre l'origen laboral del accident per tal de que, posteriorment a la intervenció sanitària d'urgència, es derivi el cas a la Mútua .

## NOTIFICACIÓ D'ACCIDENT SENSE BAIXA MÈDICA, O INCIDENT

OFICINA:

DATA:

HORA:

### ACCIDENT ( AMB DANYS PERSONALS):

PERSONA AFECTADA (nom i cognoms):

SEXE:

EDAT:

DESCRIPCIÓ DE LA LESIÓ:

HA ANAT A CURAR-SE A ALGUN CENTRE SANITARI?  
A QUIN?

### INCIDENT (SENSE DANYS PERSONALS)

HI HA HAGUT DANYS MATERIALS?  
QUINS?:

DESCRIPCIÓ DE L'ACCIDENT/INCIDENT:

Enviar per valisa a 720-RR.HH i còpia a 722-COMFIA-CCOO.

### FÁBULA DEL SIGLO XI

Monasterio de Siergle, situado en el sur de Europa, una época oscura y difícil para la subsistencia, la mayoría de los monasterios sufrían la escasez de medios y alimentos para sus congregaciones y las muchas horas de plegarias no llenaban los estómagos.

En verano las muchas horas de calor dificulta la buena gestión del trabajo y la productividad de la comunidad, la preocupación de todos los colaboradores del monasterio iba en aumento de forma exponencial, especialmente el padre prior preocupado por la imagen de Siergle.

Quiso la casualidad que un monje en viaje de fe desde el oriente fuera a recalar en nuestro monasterio, el hermano Kyoto, era un hombre avanzado a su tiempo con una gran preocupación por el cuidado de los hombres, animales y bosques. En sus largas charlas con el padre prior le comunicó sus observaciones en oriente donde en los lugares calurosos los buenos hombres (hermanos de la congregación), trabajaban las horas centrales del día sin la INCOMODA CAPUCHA del hábito ya que esta sola medida permitía una sensación de menor calor (unos 2 grados) y una mayor comodidad y libertad de movimientos, el padre prior tuvo una gran idea; permitiría a su congregación esta incorrección en su vestuario con el objetivo de obtener una mejora productiva y un mejor trato con el medio ambiente permitiendo una mayor relación de los hombres con su entorno.

El verano fue pasando y la productividad fue en aumento se consiguió un 8,5% mas de trigo i maíz y un 7% en otros productos, el alimento ya no escaseaba y el invierno ya no asustaba.

Pero paso que el hermano Kyoto abandono el monasterio y la temperatura mejoró lejos del duro calor, el padre prior pensó que dado que Kyoto ya había iniciado su siguiente etapa daría a conocer la modernidad i excelencia del monasterio con su innovación y que la comodidad ya no era un tema prioritario, y en consecuencia hizo llegar a su congregación la siguiente orden:

*“Para alcanzar el objetivo de la mejora del trabajo y de forma generalizada a toda la congregación se permitirá el uso de una INDUMENTARIA MAS CÓMODA durante el verano al prescindir de la capucha del hábito. A partir del próximo otoño y una vez finalizada esta medida se recomienda el uso de la capucha habitual, cubriendo la cabeza, que tradicionalmente ha caracterizado nuestra imagen”.*



Si algún hermano de la congregación pensó por un corto instante de tiempo que la medida adoptada perseguía también la comodidad en el trabajo como podéis ver estaba del todo irremediabilmente equivocado.



Diu que un dia un àrab anomenat Nasreddin va anar al bany públic. Hi havia molta gent i els treballadors no donaven a l'abast: li varen assignar un racó, li varen llençar una tovallola i un tros de sabó i el varen deixar tot sol. En acabar el bany, els va donar a cadascú una moneda d'or.

Al cap d'una setmana, Nasreddin va tornar al bany, que estava encara més ple que la vegada anterior. Però ara tots els servents li feien reverències, i li varen donar un sabó perfumat i una tovallola olorosa i prèviament escalfada. Tothom es delia per fer-li massatges.

Quan anava a sortir de l'establiment, se'ls va trobar a tots arreglats, somrients, desitjant-li que hagués tingut un bany agradable. Ell es va posar la mà a la butxaca ... i va treure una petita moneda. Com que es varen quedar sorpresos, els va dir: *Aquesta propina correspon a la setmana passada. La d'avui ja us la vaig donar l'altre dia. Mai no he estat partidari de les propines.*

Aquesta història explica d'alguna manera el perquè:

- En primer lloc, perquè de vegades es converteixen en l'excusa perquè el amos no paguin prou bé als treballadors.
- En segon lloc la persona que treballa mereix un sou digne i d'aquest sou se n'ha de fer càrrec la persona per a qui treballa.
- En tercer lloc, perquè hauríem de tenir tots plegats un sentit de la responsabilitat professional molt més gran per la feina ben feta.

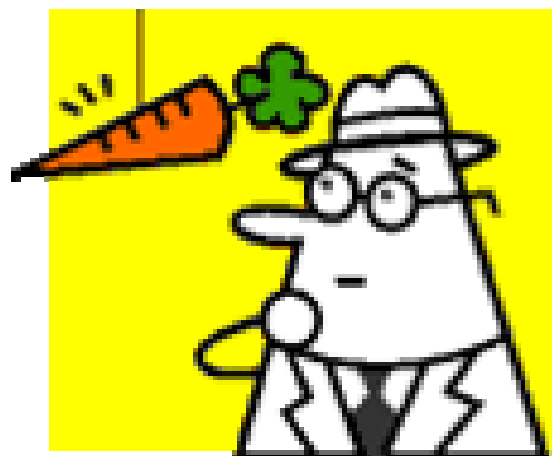
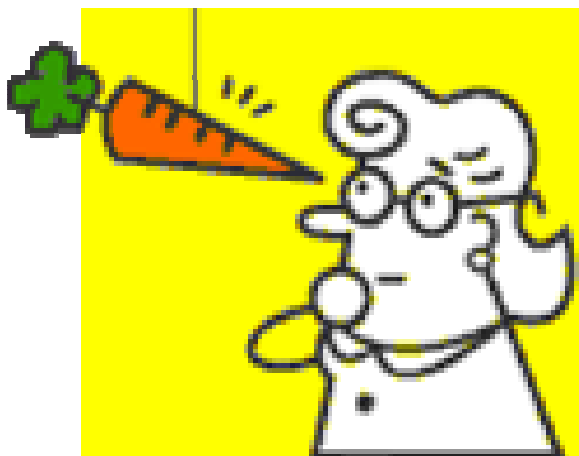

Alguna vez te has preguntado... *¿Que significa el 100%? ¿Que es dar MÁS del 100%?*

Alguna vez te has preguntado cómo son esas personas que dicen que dan MÁS del 100%?

Todos hemos asistido a reuniones en las que alguien nos ha pedido que demos MÁS del 100%.

¿Que te parece alcanzar el 103%?

¿De qué está compuesto el 100% en esta vida?

A continuación una simple fórmula matemática que puede que te ayude responder a estas preguntas:

SI...: **A B C D E F G H I J K L M N Ñ O P Q R S T U V W X Y Z** equivalen a los siguientes números: **1 2 3 4 5 6 7 8 9 10 11 12 13 14 15 16 17 18 19 20 21 22 23 24 25 26 27.**

Aplicando la formula anterior podemos obtener los siguientes resultados:

<b><u>T-R-A-B-A-J-A-R</u></b>	<b>= 21+19+1+2+1+10+1+19</b>	<b>= 74%</b>
<b><u>S-A-B-I-D-U-R-I-A</u></b>	<b>= 20+1+2+9+4+22+19+1</b>	<b>= 78%.</b>
<b><u>D-E-S-E-M-P-E-Ñ-O</u></b>	<b>= 4+5+20+5+13+17+5+15+16</b>	<b>= 100%</b>
<b><u>M-E-N-T-I-R-A-S</u></b>	<b>= 13+5+14+21+9+19+1+20</b>	<b>= 102%</b>
<b><u>L-A-M-E-R C-U-L-O-S</u></b>	<b>= 12+1+13+5+19+3+22+12+16+20</b>	<b>= 123%</b>

Así que podemos concluir matemáticamente de forma certera lo siguiente:

**TRABAJAR** y tener **SABIDURIA** te ponen en buen camino,

**DESEMPEÑO** te hará llegar al 100%,

**MENTIRAS y LAMER CULOS** te harán sobrepasar el 100%.

***MORALEJA: Ojito entonces cuando algún jefe te diga que tienes que dar más del 100%.***



***Algunos aplazan el tener un hijo hasta el pago de una parte del piso. Un conocido ha esperado hasta tener su lancha motora. ¿Es más importante el cálculo que el sentimiento?***

Comparto su perplejidad. No es ninguna novedad decir que vivimos en una sociedad que antepone los valores del bienestar individual a los de carácter espiritual, emocional y altruista. Parece, incluso, que nuestros índices de salud mental y de convivencia, sea familiar o entre amigos, son inversamente proporcionales a nuestras cotas de riqueza y seguridad. Eso último es muy conveniente y aplaudido, pero no llena la vida y a muchos les hace reaccionar con estupidez frente a cuestiones tan importantes como la decisión de tener un hijo.

No hace mucho, una pareja de hombre y mujer, alrededor ambos de los treinta y cinco años, me justificó su negativa a buscar descendencia en el hecho de que un hijo cuesta hoy, en Catalunya, cerca de un cuarto de millón de euros. Eso, me decían, estaba fuera de su alcance: no les permitía tener una casa ni comprarse un coche grande para poder viajar cada fin de semana a la casa de los padres de ella, en el Pirineo.

Me quedé estupefacto al oírlo. Por un momento me acordé de cuando, siendo niño, me contaban que los niños vienen de París, colgados del pico de una cigüeña y que cuestan mucho dinero. Entonces, uno preguntaba, testarudo: "Y yo ¿cuánto dinero costé?".

Para esa pareja que le digo parece que, en efecto, la decisión de tener un niño, aunque sea cosa del sentimiento -de eso no hay que dudar-, la decide al final el presupuesto. Y como ella, otras más, no hay que engañarnos. Reconocen que un hijo es algo que no tiene precio, pero ¡cuesta tanto!, añaden. Ellos habían hecho sus cálculos: alimentación, vestido, atenciones médicas, escolarización, otros gastos... Un hijo: algo más de 7.000 euros al año. Luego, multiplique usted esa cantidad por treinta añitos, y atrévase a doblarla, si lo que quisiera son dos hijos, en lugar de uno solo,

Algunos pensamos ante estos planteamientos: que paren el mundo, que yo me apeo, Porque no estábamos preparados para encajar una visión parecida. Por la misma razón, no debería aceptar a que se me invitara a cenar, porque al salir de casa de mis anfitriones me parecía oír a mis buenos amigos echando cuentas de lo que les había mi costado mi plato, el consumo añadido de electricidad, el desgaste de la mantelería, etcétera.

Aunque como usted y yo estamos en un Consultorio Atípico, pero ético al fin y al cabo, a todos hay que dejar hacer, mientras no nos lo impidan a nosotros. ¡Y qué se la va a hacer! Si prefieren una lancha motora a un niño, o una hipoteca felizmente saldada a dos niños, es su elección. Legítima elección, aunque los sentimentales no la compartamos.

Sin embargo, la gente que antepone en las relaciones humanas el cálculo al sentimiento acaba siendo víctima de esta estrechez materialista, porque al final se quedan solos con sus cuentas. Tienen su orden de prioridades y sólo con los de su mismo orden se entienden, es decir, con los que anteponen el cálculo a los sentimientos, que por eso mismo no son amigos de mucho durar.

También se decía antes que cada niño viene al mundo con un pan bajo el brazo. Ni entonces ni ahora es exactamente así, pero lo cierto es que cuando el niño viene, el pan ya no se hace esperar, pues los padres se movilizan para que no falte. Un joven pariente mío empezó a tomarse el trabajo en serio cuando su mujer quedó embarazada. Comenzó siendo repartidor con una furgoneta de cuarta mano, y ahora tiene una pequeña oficina de transporte con otros dos socios. Esperan el segundo hijo.

## SABIES QUE...

**Informació sobre Prevenció de Riscos Laborals (PRL).** Us informem que podeu consultar al Portal dels empleats (Centre d'atenció al personal de Ct\*\_ Prevenció de riscos laborals), la Memòria de les actuacions fetes durant el 2004, el Programa 2005 d'actuacions previstes a oficines, i el Manual de Gestió de la Prevenció de Riscos Laborals.

**Material per la millora ergonòmica del lloc de treball.** Us recordem que, en cas que us faci falta, podeu demanar a Recursos Humans (mitjançant e-mail a Miquel Gotés) els següents estris per tal de millorar les condicions ergonòmiques dels vostres llocs de treball:

- **reposa-peus** (asseguts heu de mantenir forma de 4, amb l'esquena dreta i formant un angle de 90° del cos amb les cuixes i un altre angle de 90° d'aquestes amb les cames).
- **alça-pantalles** (el marge superior de la pantalla ha d'estar a la mateixa alçada que els ulls, mirant en línia recta i amb l'esquena dreta.)
- **reposa-canells** (al teclejar, el canell ha d'estar alineat el màxim possible amb la mà, sense tenir-lo flexionat).

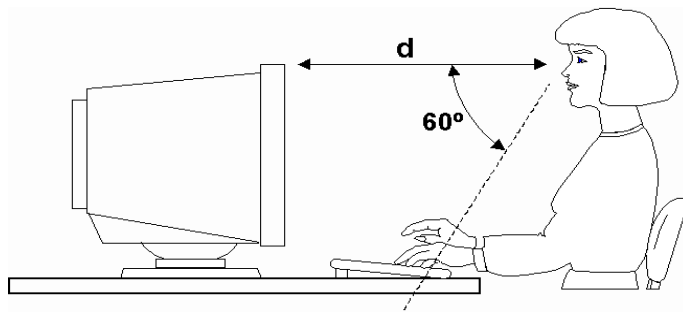

## LA COSA NOSTRA

- Algú sap perquè encara hi ha Directors que es pensen que l'enquesta de satisfacció dels Serveis Interns es patrimoni únicament seu? En quantes oficines només l'ha fet el Director?
- Algú sap perquè any rere any ens trobem al punt de tancament d'exercici i s'han de buscar despeses per estalviar impostos?
- Algú sap si algun Directiu s'ha plantejat establir una paga extra a finals d'any per evitar buscar més despeses?
- Algú sap en quin mes del proper any tindrem la nova reglamentació dels objectius?
- Algú sap quants ponts tindrem el proper any?
- Algú sap perquè els empleats encara no poden valorar als seus caps?



Un cigarro acorta la vida 2 Min. Un whisky acorta la vida 4 Min.

Un dia de trabajo acorta la vida 8 horas!!



## HUMOR:

## ACUDITS

- Un vasco: Oiga me dijo que esta motosierra que he comprado cortaba cien árboles a la hora, la he probado, ¡¡y como mucho corta ochenta!!  
Pues no se preocupe que ahora la probamos.  
VRRRRRRRRRROOOOOOMMMMM ...VROOOOOOMMM .  
¡¡Ahí va, la hostia !!!... ¿y ese ruido qué es?
- Se encuentran en pleno invierno en un lavabo dos mendigos y le dice uno al otro al ver caer el agua del grifo:  
Más vale morir de guarro que de frío.
- Dos vascos a la salida de un examen de matemáticas:  
Oye, Iñaki, ¿a ti qué te dio el segundo problema?  
¿A mí? Infinito.  
¿Solo?
- En una clase de biología en la universidad, el profesor pregunta a los alumnos:  
¿Cual es la parte del cuerpo del hombre que puede dilatarse hasta siete veces su tamaño relajado?  
En esto una chica contesta:  
¿El pene?  
A lo que el profesor replica:  
No, es la pupila, pero felicite a su novio de mi parte.
- En un taller mecánico en Lepe un encargado al aprendiz:  
Oye niño... ¿Funciona el intermitente?  
Ahora si, ahora no: ahora si, ahora no; ahora si, ahora no.....

## PROGRAMACIÓ DE TELEVISIÓ I DESCONNEXIONS LOCALS:

25-12-05 Especial Nadal 2005



01-01-06 Especial Any Nou 2006



### DESCONEXIONS LOCALS:

.- TV LES GÀLIES  
.- TV EGARA  
.- TV BARCINUM  
.- TV TARRACO  
.- TV PONENT

Idem de Idem  
Idem de Idem  
Idem de Idem  
Idem de Idem  
Idem de Idem